

PROFIL AVEC DÉCROCHÉ



PROFIL SANS DÉCROCHÉ

POSITION HAUTE

POSITION HAUTE AVEC ATTELAGE

## DONNÉES TECHNIQUES

Code article	Désignation	Poids (kg)
T7600500	BAE avec profil décroché	110
T7600510	BAE avec profil droit	115
T5205244	Kit visserie M14	5,5
T5205246	Kit visserie M16	7

HOMOLOGUÉ  
R58.03

MADE IN  
FRANCE  
TRAXION

## EN DÉTAIL

- Optimisation avec un modèle unique répondant à toutes les destinations d'usage et toutes les MMTA<sup>(1)</sup> de porteurs
- Montage simplifié pour carrosseries :
  - Benches
  - Nacelles
  - Finishers
  - Caisses amovibles
- Conception avec réglages sur le bras du positionnement de la barre en points haut et bas
- 100 % compatible avec véhicules équipés d'attelage en fin de châssis et dispositifs d'ouverture automatique de benches
- Profil de barre standard Traxion avec ou sans décroché, pour passage de la tête de crochet si attelage (facilement évolutif en post-équipement)
- Fourniture de la version standard avec :
  - 2 vérins hydrauliques de pression max. 180 bars
  - Valve d'équilibrage et limiteur de débit
  - 2 vis pour réglage de la fin de course
  - Prédiposition pour 2 capteurs de position haut et bas en M18
- Finition cataphorèse
- En option : kit visserie de liaison au châssis M14 ou M16

<sup>(1)</sup> MMTA = masse max. techniquement admissible

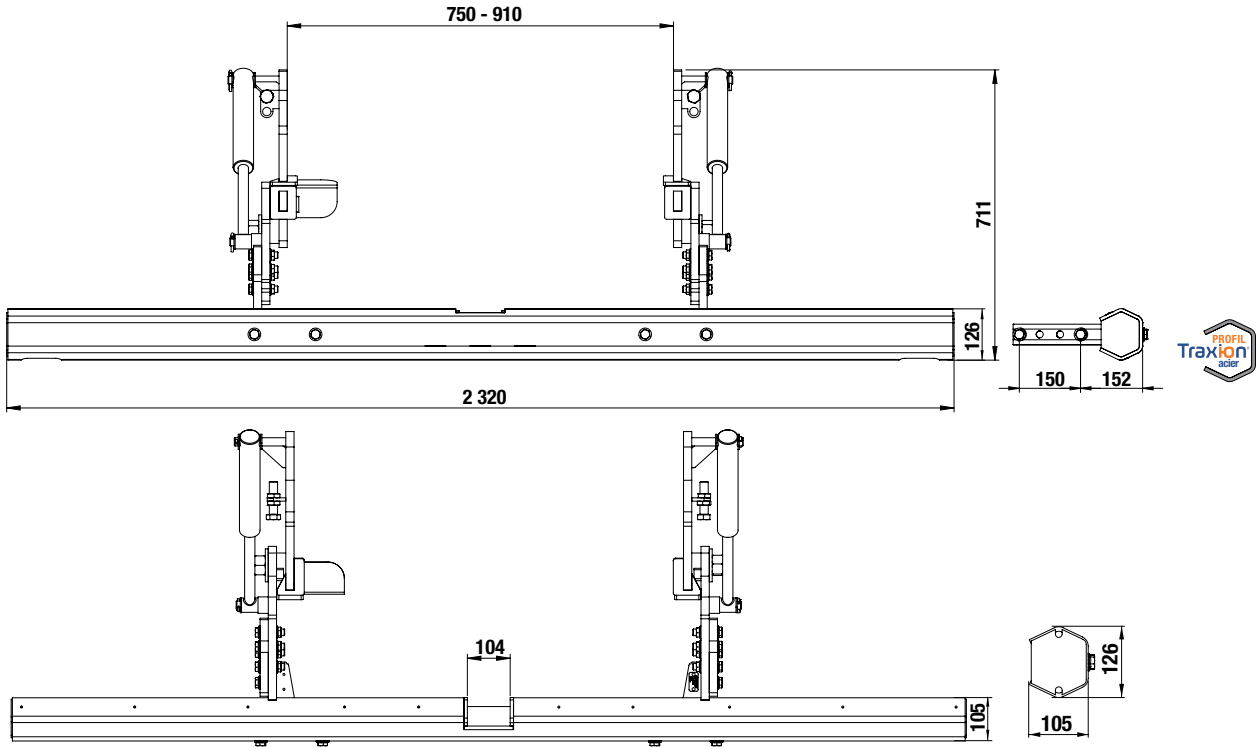

BAE RELEVABLE HYDRAULIQUE

HAUTEUR SOUS CHÂSSIS

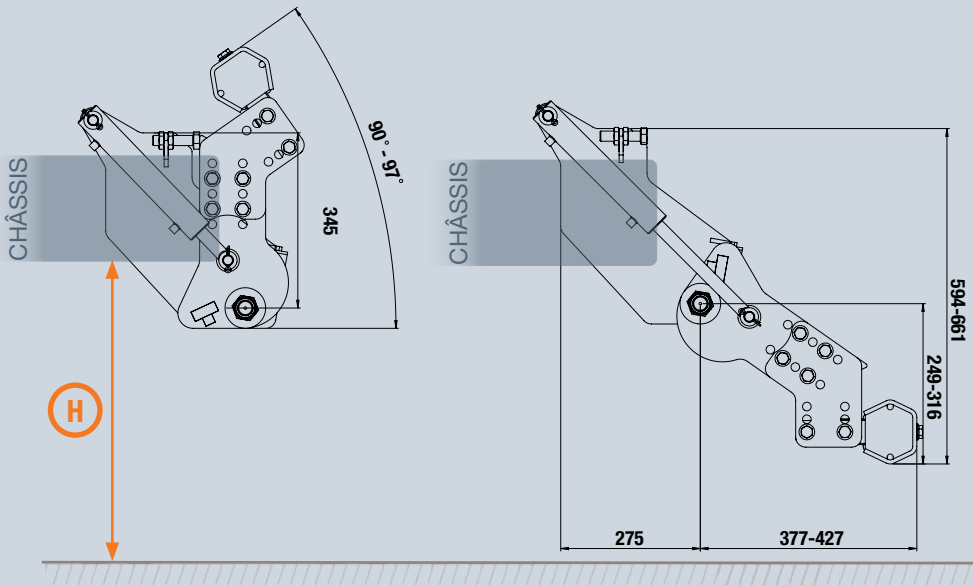

Suspensions	Hauteur max.
	H ≤ 861 mm
	H ≤ 911 mm

MONTAGE BENNES ET VÉHICULES À NACELLE

AUTRES MONTAGES

